

Рис.2

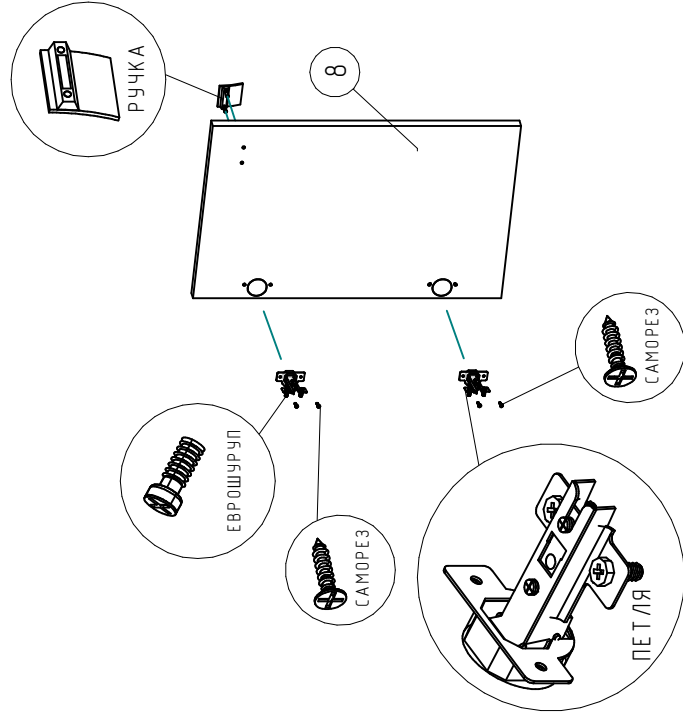

Для сборки изделия необходимы: крестовая отвертка, молоток. Сборку производить на ровном полу, покрытом тканью или бумагой во избежание повреждения и загрязнения мебели.

Инструкция по сборке

RIVA

Фабрика офисной мебели.

Тумба под оргтехнику сервिसная А.ТМ-1

Габаритные размеры:

Ширина 770мм глубина 600мм высота 680мм.

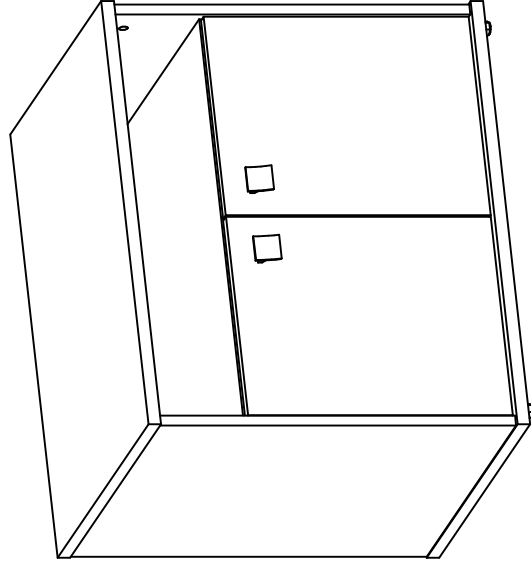

1. Гарантии изготовителя.

Гарантийный срок эксплуатации изделия 18 месяцев с момента приобретения. Срок службы изделия 5 лет.

Предприятие-изготовитель гарантирует соответствие изделия требованиям ГОСТ 16371-93 при соблюдении правил транспортировки, хранения и эксплуатации.

Предприятие-изготовитель не несет ответственности за недостатки изделия, появившиеся в результате несоблюдения правил эксплуатации, сборки, транспортировки и ухода за мебелью. Предприятие-изготовитель оставляет за собой право проводить конструктивные изменения, связанные с внедрением новых материалов и технологий, направленных на повышение качества и долговечности изделий.

2. Транспортировка, хранение, эксплуатация и уход за мебелью.

Изделие допускается транспортировать в упаковке предприятия-изготовителя любым видом транспорта при условии надежной защиты от механических повреждений и влаги (атмосферных осадков и т.д.).

НЕ ДОПУСКАЕТСЯ ВОЗДЕЙСТВИЕ ВЛАГИ. Изделие должно храниться и эксплуатироваться в сухих и теплых помещениях. Не рекомендуется устанавливать изделие около источников тепла.

Удаление пыли с поверхности изделия следует производить мягкой тканью с использованием специальных составов по уходу за мебелью.

3. Комплектность изделия.

Поз.	Наименование	Готовая деталь		Толщ	Кол.
		Длина	Ширина		
1	Крышка	770	600	22	1
2	Дно	770	600	22	1
3	Горизонт	730	549	18	1
4	Полка	727	530	18	1
5	Стойка левая	626	590	18	1
6	Стойка правая	626	590	18	1
7	Задняя стенка	636	369	3	2

Первый размер детали указывает на направление текстуры.
В комплектацию изделия входит комплект фурнитуры.

4. Состав комплекта фурнитуры

Поз.	Внешний вид	Наименование	Кол.
10		Шкант 8x30 мм	12
11		Опора регулируемая М8	4
12		Стяжка эксцентр. 18мм	12
13		Уголок медельный	4
14		Полкодержатель	4
15		Заглушка эксцентр.	12
16		Саморез 3.5x16	12

5. Последовательность сборки.

1. Заверните в левую и правую стойку штоки эксцентриков, вставьте шканты в глухие отверстия.
2. Вставьте эксцентрики в глухие отверстия таким образом, чтобы ранее установленные шканты и штоки эксцентриков вошли в ответные отверстия. Проверните эксцентрики по часовой стрелке до упора.

Схема сборки тумбы

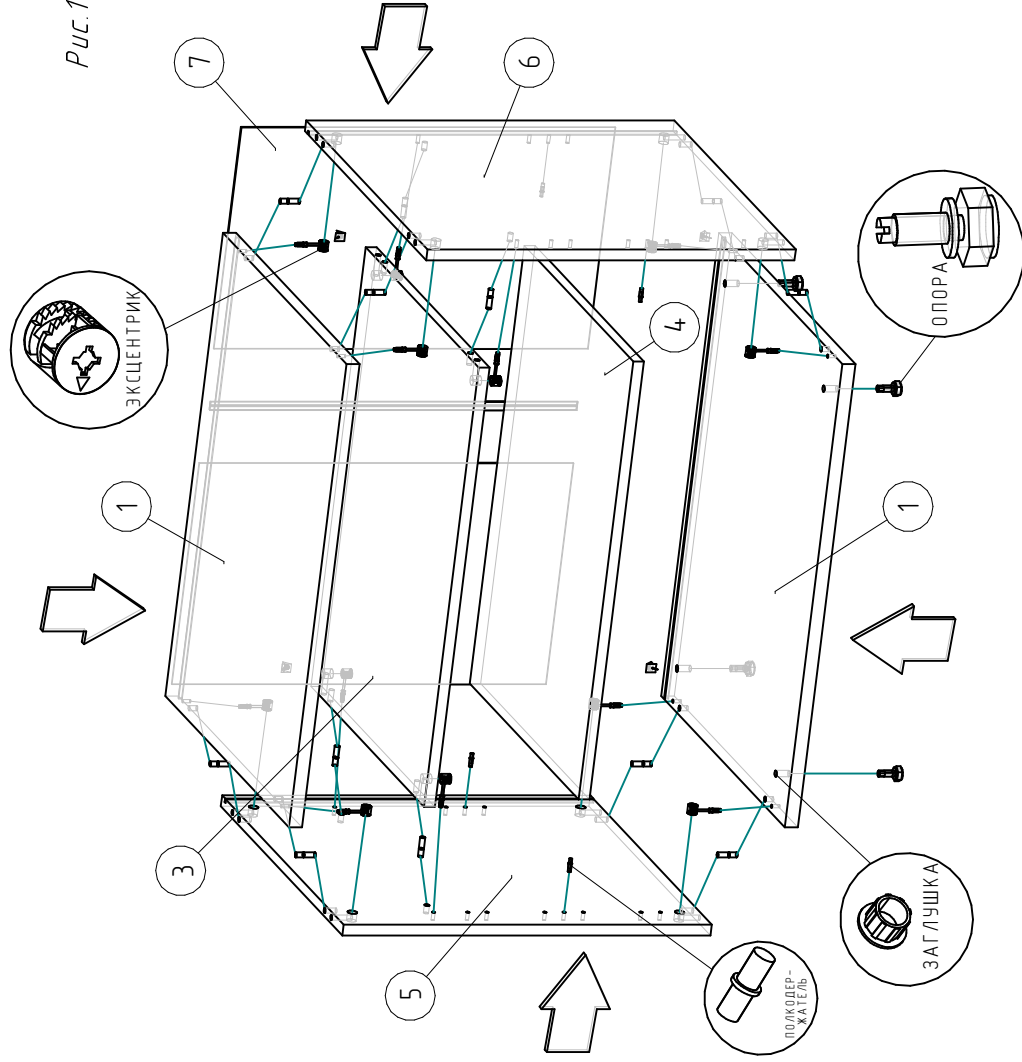

4. Заверните в крышку и дно штоки эксцентриков, вставьте шканты, как показано на рисунке 1. Вбейте в дно втулки регулируемых опор. Вверните опоры во втулки.
5. Вставьте эксцентрики в отверстия на левой и правой стойках тумбы.
6. Соедините правую и левую стойки с крышкой, шканты и штоки эксцентриков должны попасть в ответные отверстия в стойках. Проверните эксцентрики по часовой стрелке на 180 градусов.
7. Зафиксируйте медельными уголками задние стенки. Уголки фиксируются саморезами.
8. Вставьте полкодержатели в соответствующие отверстия на правой и левой стойках тумбы, как показано на рисунке. Установите полку на полкодержатели.
9. Установите медельные петли на двери, закрепите саморезами (рис.2).
10. Установите медельные заглушки.